

Stan prawny na dzień 15.04.2021r.

REGULAMIN
Rajdowego Samochodowego
Pucharu Śląska
SUPER KJS
2021



Polski Związek Motorowy Zarząd Okręgowy Katowice
Okręgowa Komisja Sportu Samochodowego
www.katowice.pzm.pl



1. Ustalenia Ogólne

1.1. Nadzór nad przebiegiem Rajdowego Samochodowego Pucharu Śląska (zwanego dalej: RSPŚI.) sprawuje Okręgowa Komisja Sportu Samochodowego (OKSS) przy Zarządzie Okręgowym PZM w Katowicach, która zastrzega sobie prawo do interpretacji niniejszego regulaminu i jest jedyną władzą upoważnioną do rozpatrywania oraz rozstrzygania wszelkich rozbieżności i wątpliwości, które mogą powstać przy stosowaniu i interpretacji niniejszego regulaminu oraz innych przepisów w oparciu, o które rozgrywane są RSPŚI 2021.

1.2. Rundy RSPŚI 2021 organizowane są przez Automobilkluby i Kluby zrzeszone w PZM i rozgrywane są w oparciu o następujące przepisy:

- Międzynarodowy Kodeks Sportowy FIA (MKS) wraz z załącznikami,
- Regulamin Sportowy Rajdów Regionalnych FIA (Regulamin Sportowy) wraz z zał.,
- Regulamin Rajdów Okręgowych wraz z załącznikami,
- Regulamin Ramowy AIS wraz z załącznikami,
- niniejszy Regulamin RSPŚI 2021,
- Regulamin Ochrony Środowiska w Sportach Motorowych,
- Ustawę „Prawo o ruchu drogowym”.

2. Ogólne warunki organizacji

2.1. Organizator rundy RSPŚI. zobowiązany jest dostarczyć Regulamin Uzupełniający, do biura OKSS PZM w Katowicach, w terminie do 45 dni przed BK 1 Super KJS w celu nadania wizy.

2.2. Klasyfikację cyklu RSPŚI 2021 prowadzi OKSS przy ZO PZM w Katowicach.

2.3. Rundy RSPŚI są imprezami samochodowymi dla kierowców nie posiadających licencji sportów samochodowych oraz pilotów, którzy spełniają warunki Regulaminu Ramowego AIS 2021. Warunkiem dopuszczenia do startu jest ukończenie przez kierowcę i pilota szkolenia z obowiązujących procedur bezpieczeństwa w rajdach samochodowych. Organizator Super KJS musi w programie imprezy zaplanować i przeprowadzić w/w szkolenie, a jego uczestnikom przekazać dokument (załącznik nr 5 do Regulaminu Ramowego AIS) potwierdzający znajomość procedur bezpieczeństwa.

2.4. Na każdą rundę RSPŚI OKSS Katowice powoła Zespół Sędziów Sportowych (ZSS).

W przypadku rund łączonych z RSMŚI, skład ZSS będzie ten sam dla wszystkich imprez łączonych w czasie jednych zawodów. Każdy Organizator rundy łączonej zobowiązany jest sporządzić odrębne dokumentacje ZSS dla poszczególnych imprez (RO, Super KJS, KJS) i dostarczyć kompletną dokumentację Super KJS do OKSS Katowice w terminie do 3 dni od zakończenia danych zawodów.

2.5. Długość PS dla Super KJS musi mieścić się w przedziale pomiędzy 3 a 4,2 km, z zachowaniem wszystkich wymogów bezpieczeństwa jak dla RO, a zwłaszcza obecności w karetkach pogotowia lekarza o specjalności, zgodnie z załącznikiem H do MKS.

2.6. Organizator zobowiązany jest zaplanować pojemność trasy na minimum 50 uczestników RSPŚI.

2.7. W przypadku rund łączonych z RO, Super KJS otrzyma numery od nr 101 (lub 201/301, w zależności od ilości cykli na danych zawodach).



3. Podział na klasy

3.1. Tabela przedstawia podział na klasy:

Klasa	Pojemność
1.	do 1400 cm ³
2.	powyżej 1400 cm ³ i do 1600 cm ³
3.	powyżej 1600 cm ³ i do 2000 cm ³
4.	Turbodoładowane benzynowe o pojemności nominalnej powyżej 1176 cm ³ i do 1620 cm ³
Cento	-
RWD	-
RETRO	-
GOŚĆ	zawodnicy z licencjami

3.2. Samochody posiadające niżej wymienione silniki zostaną dopuszczone do startu w klasie pojemnościowej wynikającej z pomnożenia nominalnej pojemności silnika (zgodnie z Zał. J):

- silnikiem Wankla x współczynnik 1,8;
- silnik doładowany ZI (benzynowy) x współczynnik 1,7;
- silnik doładowany ZS (diesel) x współczynnik 1,5 (diesel).

3.3. Dodatkowe wymagania techniczne dotyczące samochodów zostały opisane w Zał. 1. Opis wyposażenia bezpieczeństwa osobistego załogi oraz pojazdów startujących w Super KJS zawarty jest w Zał. 3a Regulaminu Ramowego AIS.

3.4. W Super KJS, w charakterze kierowcy, dopuszcza się udział zawodników posiadających licencje sportu samochodowego, jednakże będą oni klasyfikowani w odrębnej klasie GOŚĆ zgodnie z art. 2.6.9. Regulaminu AIS. Samochody dopuszczone w tej klasie muszą spełniać wymogi innej klasy wymienionej w pkt. 3.1.

3.5. Klasa 4. – samochody posiadające napęd tylko na jedną oś.

3.6. Klasa Cento – samochody Fiat Cinquecento i Seicento z silnikiem FIAT o pojemności maksymalnej 1242 cm³. Uczestnicy startujący samochodami spełniającymi wymogi klasy Cento, mogą zgłaszać się tylko w tej klasie.

3.7. Klasa RWD – samochody posiadające napęd tylko na tylną oś. Uczestnicy, którzy nie chcą być klasyfikowani w klasie RWD, mogą zgłosić się w odpowiedniej klasie pojemnościowej, ale nie mogą zgłaszać się w 2 klasach.

3.8. Klasa RETRO - samochody homologowane lub wyprodukowane przed 31.12.1990, a także polskie samochody tj. Polonez, Fiat 126p i Fiat 125p bez względu na rok produkcji. Dopuszczone zostaną tylko samochody z silnikami pochodzącymi z wersji fabrycznych lub homologowanych przez FIA lub PZM.

3.9. Ostateczny podział na klasy określa lista startowa Super KJS zatwierdzona przez ZSS.

3.10. Zaleca się aby samochody, które spełniają założenia grupy PZM RallyN przygotowywać zgodnie z Przepisami Szczegółowymi dla Samochodów Grupy RallyN aby możliwe było ich wykorzystanie w klasyfikacji RallyN w RSMŚI lub RSMP.



Zgłoszenia, wpisowe

4.1. Uczestnik wypełnia wyłącznie elektroniczny formularz zgłoszenia dostępny na stronie rajdform.pl. Po prawidłowym wypełnieniu zgłoszenia, dołączeniu potwierdzenia wpłaty wpisowego otrzyma mailem potwierdzenie przyjęcia zgłoszenia. Automatycznie zostanie także wygenerowana karta OA/BK.

4.2 Na uczestniku leży pełna odpowiedzialność za poprawne wypełnienie i przesłanie zgłoszenia. Oryginał zgłoszenia oraz karta OA/BK muszą zostać przekazane organizatorowi podczas odbioru administracyjnego.

4.3. Ustala się, iż w sezonie 2021 wysokość wpisowego w każdej z rund RSPŚI wynosi 450 zł.

4.4. W przypadku ostatniej rundy cyklu pierwszeństwo w przyjęciu zgłoszenia będą miały załogi, które były klasyfikowane w cyklu, w szczególności walczące o pierwsze trzy miejsca w klasach oraz klasyfikacji generalnej.

4. Klasyfikacje w RSPŚI 2021

5.1. W rundach RSPŚI będą prowadzone klasyfikacje:

- generalna
- w klasach

5.2. We wszystkich klasyfikacjach stosowana będzie następująca punktacja, niezależna od frekwencji w danej klasie, zgodnie z tabelą:

Zajęte miejsce	I	II	III	IV	V	VI	VII	VIII	IX	X	XI	XII	XIII	XIV	XV
Zdobyte punkty	30	24	21	19	17	15	13	11	9	7	5	4	3	2	1

5.3. Organizator zobowiązany jest zapewnić w klasyfikacji generalnej zawodów oraz w klasach po 2 puchary za pierwsze trzy miejsca.

5.4. W każdej klasyfikacji rocznej RSPŚI będą sklasyfikowani kierowcy oraz piloci, którzy zajmą punktowane miejsca oraz wystartują w minimum dwóch rundach.

5.5. W wszystkich klasyfikacjach rocznych RSPŚI załogi będą klasyfikowane w całości, tj. kierowca i pilot razem, jeżeli w każdej rundzie startowali w tym samym składzie. W innym przypadku tylko kierowca zostanie objęty klasyfikacją. Ewentualne przypadki szczególne związane ze stosowaniem niniejszego przepisu rozstrzygać będzie OKSS Katowice, na pisemny wniosek zainteresowanych.

5.6. We wszystkich klasyfikacjach rocznych uczestnikom będą zaliczone punkty z wszystkich odbytych rund.

5.7. Puchary za klasyfikacje roczne zostaną wręczone jeśli rozegrane zostaną minimum 3 rundy RSPŚI

5.8. Super KJS (runda) zostanie zaliczony do klasyfikacji RSPŚI jeżeli przynajmniej jedna załoga (samochód) pokona minimum 51% całkowitej długości km odcinków specjalnych

5.9. Rozdanie nagród rocznych zdobywcom pucharów nastąpi w terminie ustalonym przez OKSS ZO PZM Katowice, o czym zdobywcy pucharów zostaną poinformowani listownie/mailowo po zakończeniu sezonu.



5.10. W klasyfikacji generalnej cyklu jak i w poszczególnych klasach puchary będą wręczone bez względu na ilość sklasyfikowanych.

5. Opony i koła

Dozwolone są opony z homologacją E lub opony asfaltowe zgodne z zał. V Regulaminu Sportowego Rajdów Regionalnych FIA (w sezonie 2021 dozwolone są również opony homologowane przed 01.05.2013). Ręczne nacinanie lub modyfikacja określonego wzoru bieżnika opony jest dozwolona, ale wyłącznie w sposób przewidziany przez jej producenta i tylko w parku serwisowym.

6. Protesty

7.1. Każdy protest musi być złożony na piśmie na ręce Dyrektora SUPER KJS lub w przypadku jego nieobecności na ręce ZSS.

7.2. Protesty i zażalenia w sprawie wykroczeń regulaminowych mogą być kierowane do Dyrektora wyłącznie na piśmie, w terminie 30 minut od chwili opublikowania klasyfikacji prowizorycznej. Protesty dotyczące ostatecznej klasyfikacji i protesty zbiorowe nie będą przyjmowane.

7.3. Do protestu dołączona musi być kaucja, która wynosi 100% wpłaconego wpisowego. Kaucja podlega zwrotowi w przypadku uznania protestu. Protest będzie rozpatrzony przez ZSS.

7.4. Wszelkie odwołania od decyzji ZSS SUPER KJS muszą być składane przez uczestnika do OKSS. Od decyzji OKSS przysługuje odwołanie do GKSS przy zachowaniu trybu odwołań zgodnie z MKS.

7.5. Kaucja przy odwołaniu do OKSS wynosi 500,- PLN, natomiast kaucja przy odwołaniu do GKSS wynosi 2500,- PLN

7. Kary

Kary zgodnie z zał. nr 1 regulaminu ramowego AIS.

8. Inne postanowienia

9.1. OKSS ZO PZM Katowice zastrzega sobie prawo do wydawania instrukcji dodatkowych oraz uzupełniających, jak również do odwołania cyklu. Odwołanie nie może jednak nastąpić później niż w dniu odbioru administracyjnego pierwszej rundy RSPŚI.

9.2. Wszelkie spory w drodze złożonego protestu na danej imprezie rozstrzygać będzie OKSS Katowice.

Zatwierdzono przez OKSS Katowice w dniu 19.04.2021 r.



Załącznik 1- Dodatkowe wymagania techniczne dotyczące samochodów

1. Samochody z instalacjami gazowymi CNG/LPG, hybrydowe i elektryczne nie są dopuszczone do udziału w RSPŚI.
2. Nadwozie
 - 2.1. Oryginalne elementy karoserii mogą zostać zastąpione innymi, które:
 - są częściami zamiennymi o identycznym kształcie i wykonane z tego samego materiału lub stali,
 - występują w homologacji FIA danego samochodu.

Samochody w których elementy karoserii zostały zastąpione kompozytowymi (włókna szklane lub węglowe, Kevlar, etc.) lub z tworzyw sztucznych i nie spełniają warunków punktu 2.1 nie zostaną dopuszczone do udziału w RSPŚI.

- 2.2. Wzmocnienia dachu nie mogą być modyfikowane ani usuwane.
- 2.3. Wzmocnienia drzwi mogą być usunięte, tylko pod warunkiem zastosowania niepalnych, kompozytowych paneli drzwiowych o minimalnej specyfikacji jak na rysunku 255-14.

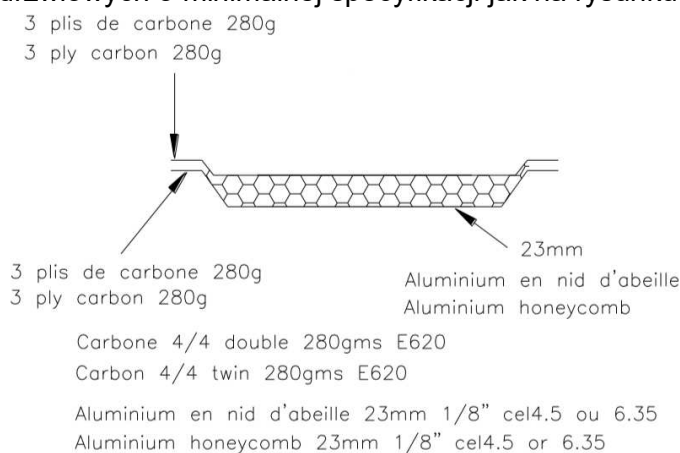

255-14

Jeżeli wzmocnienia drzwi nie zostały usunięte lub zmodyfikowane, oryginalne panele drzwiowe mogą być zastąpione następującymi wykonanymi z:

- arkusza metalu o grubości przynajmniej 0.5 mm,
- włókna węglowego o grubości przynajmniej 1 mm,
- innego solidnego i niepalnego materiału o grubości przynajmniej 2 mm,

Panele te muszą zakrywać cały otwór w drzwiach powstały w wyniku usunięcia oryginalnego panelu.

- 2.4. Oryginalna szyba przednia musi być wykonana ze szkła klejonego i może być zastąpiona wyłącznie szybą występującą w homologacji FIA danego samochodu.
- 2.5. Oryginalne szyby boczne i tylna mogą zostać zastąpione innymi pod następującymi warunkami:
 - poliwęglanowe,
 - ta sama przezroczystość co szyby oryginalnych,
 - minimalna grubość 4 mm,

Od sezonu 2022:

 - demontaż szyb bocznych musi być możliwy bez użycia narzędzi,
 - przesuwne okienko musi być zamontowane w szybach w drzwiach kierowcy i pilota. Otwór tego okienka musi wynosić minimalnie 130 mm x 130 mm i maksymalnie 150 mm x 150 mm. Do drzwi bez ramkowych może zostać dodana ramka.